



VANNE DE SECURITE GAZ

Description

Vanne électro-hydraulique «tout ou rien», normalement fermée au repos.
Homologuée GIVEB, AGB, DIN/DVGW.
Réarmement automatique.
Corps et chapeau en fonte (sauf Ø 50 en aluminium).
Filtre maille 0,5 mm incorporé.
Contacts auxiliaires de fin de course.
Temps de fermeture < à 1 sec., temps d'ouverture de 6,5 à 13 sec.

Tension 230 V./50 Hz.
Protection IP 54.
Fort ressort appliquant le clapet sur son siège.
Raccordement à brides PN10.
Protection gaz sur les installations de chauffage commercial et industriel.

Points forts

- Vanne à «Sécurité positive», impossibilité de forcer le passage du gaz, même manuellement, lors d'une coupure de courant.
- Montage horizontal ou vertical.
- Insensible aux micro-coupures inférieures à 0,8 sec.
- Faible consommation électrique, 15 VA en maintien.
- Maintenance facile.
- Contacts auxiliaires de fin de course.



Johnson Controls

! Une des deux flèches rouges marquées sur le moteur doit être impérativement dirigée vers le haut.
• Selon arrêté du 25 juillet 1997 et arrêté du 10 août 1998 relatifs à la puissance des installations > 2MW et < 20MW : l'installation en série de 2 vannes de sécurité est imposée.
• ΔP maxi = 150 mbar.

Caractéristiques

Ø	P. maxi	T°	Fluide	L	H	C	Poids
50	1000 mb.	-10°C à +60°C	Gaz	230	415	187	8.10
65	1000 mb.			290	451	197	29.50
80	800 mb.			310	451	204	32.00
100	800 mb.			350	527	219	42.00
125	650 mb.			400	575	290	64.00
150	350 mb.			480	622	330	93.00

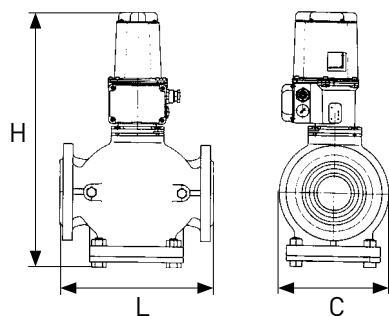



VANNE DE SECURITE GAZ

Courbes de pertes de charge

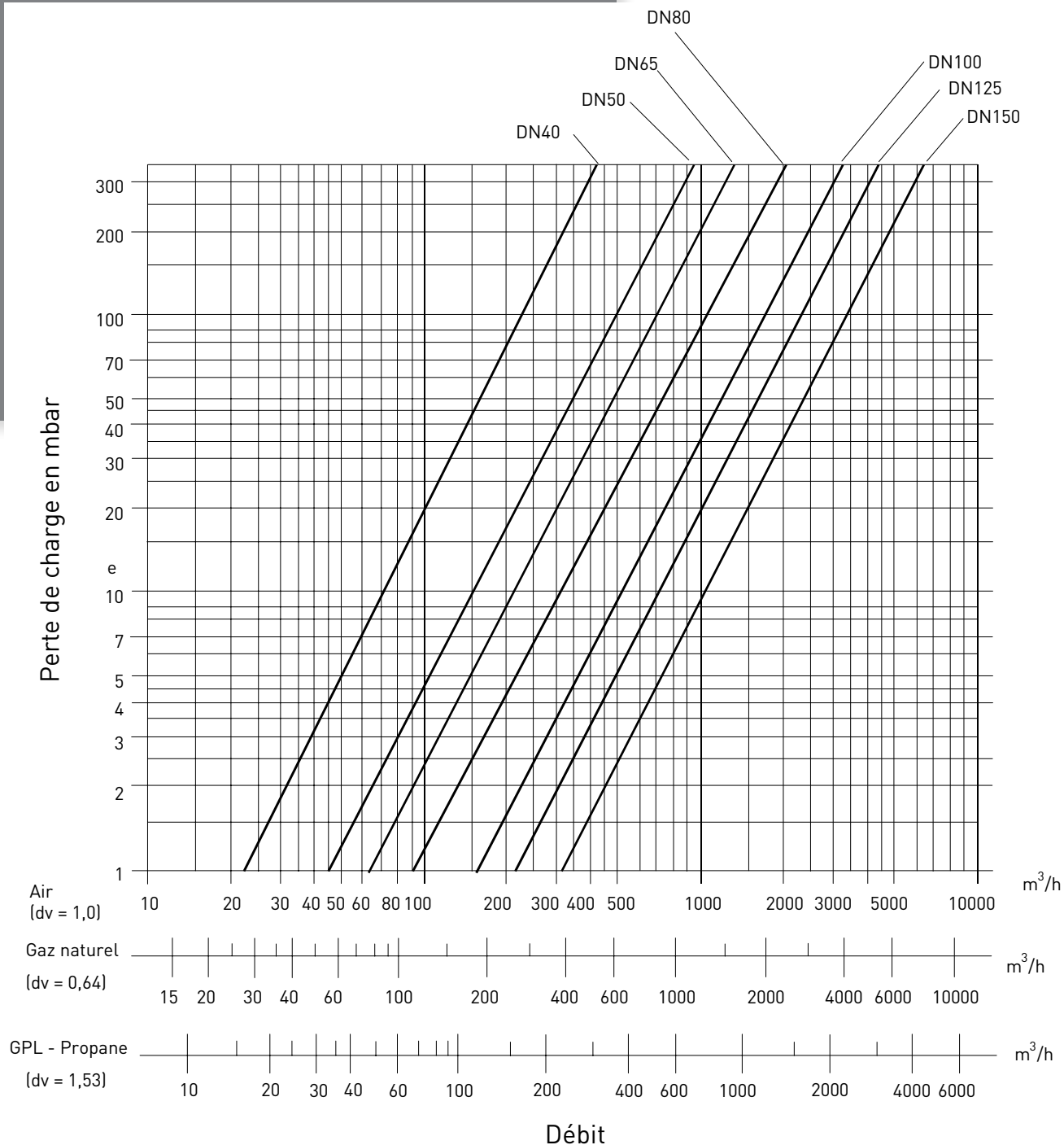



VANNE DE SECURITE GAZ

Montage

Les vannes peuvent être montées horizontalement avec le moteur orienté vers le haut (verticalement) ou dans n'importe quelle position ne s'écartant pas de plus de 90° de la verticale (voir schéma ci dessous). Les vannes peuvent être installées sur un support vertical dans n'importe quelle position autour de leur axe, à condition qu'une des flèches apparaissant sur le corps du moteur soit tournée vers le ciel.

Si ce n'est pas le cas, desserrez les quatre vis maintenant le moteur sur le corps de la vanne, faites pivoter le moteur jusqu'à atteindre une position correcte, puis resserrez les vis. N'installez jamais la vanne avec le moteur tourné vers le bas. Choisissez autant que possible la position verticale pour le moteur.



Câblage

Le raccordement électrique des vannes s'effectue sous le capot plastique du moteur. Les borniers comportent toujours les mêmes repères, bien que certaines versions n'utilisent que deux ou trois bornes sur les sept existantes.

Les bornes N, 3, 4, et 6 concernent l'alimentation du moteur. Les bornes 7, 8 et 9 concernent le contact auxiliaires (facultatif).

N° de borne	Fonction	Modèles concernés
N	Neutre du réseau électrique	Toutes vannes
3	Pleine allure	Vanne tout-peu-rien et vannes d'allumage
4	a) Phase b) Allumage c) Petite allure	a) Vannes tout-ou-rien b) Vannes tout-peu-rien c) Vannes d'allumage
6	1) Allumage 2) Phase	1) Vannes d'allumage uniquement 2) Vannes à réarmement manuel
7	Normalement ouvert	Vannes avec contact auxiliaire
8	Normalement fermé	
9	Commun du contact auxiliaire	